

Fritidsnett

Produksjonsveiledning:

Classic fyllepen & Kulepenn

Dette trenger du:

- 7mm Pen Mandrel
- Bor: 10 mm
- Dreiemal set (3 deler): FN-FP18#-BU
- Endeavretter, f.eks. FN-PM014
- Roterende endespiss på dreibenken
- Lim (treg/tykk CA eller Epoxy)
- 2 stk. dreie emner et par millimeter lengre enn messingrørene. Minimum størrelse 20 x 20 mm

Gjør klar dreieemnene:

- Kutt til de to emnene i messingrørenes lengde. Legg til et par millimeter for endeavrettingen.
- Bor et langsgående hull på 10 mm i hvert emne.
- Puss messingrørene fri for fett og lim disse inn i hvert sitt rør. Vær nøye med å få lim på hele messingrøret slik at det ikke er felter mellom emnet og røret som ikke blir limt fast. Det kan føre til «utblåsing» under dreieingen.
- Fordel overflødig lengde på emnet likt på hver side. Dette skal slipes vekk senere. Limet må nå tørke.
- Når limet er tørt kan du rette av endene på emnene dine. Dette gjøres enklest med en endeavretter, men merk at disse kommer med ulike senterbor. De kan kjøpes med et spesifisert senterbor eller som et sett med utskiftbare senterbor i ulike diametere. Senterboret sikrer både at slipingen blir i 90° og plant, og bidrar til å skrape ut lim som kan ha kommet inn i røret. Slipingen skal ta bort overflødig lengde på emnet, men pass på å ikke pusse bort mer enn at du ser det blanke metallet i røret. Hvis røret kortes ned, vil ikke settet passe til penneinnsatsen.

Dreiemal

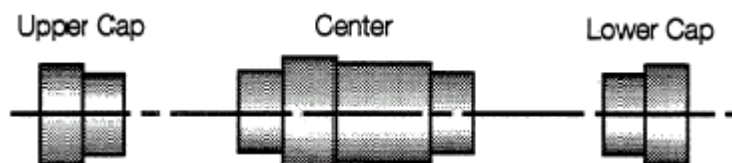

Fritidsnett

Montering i benken

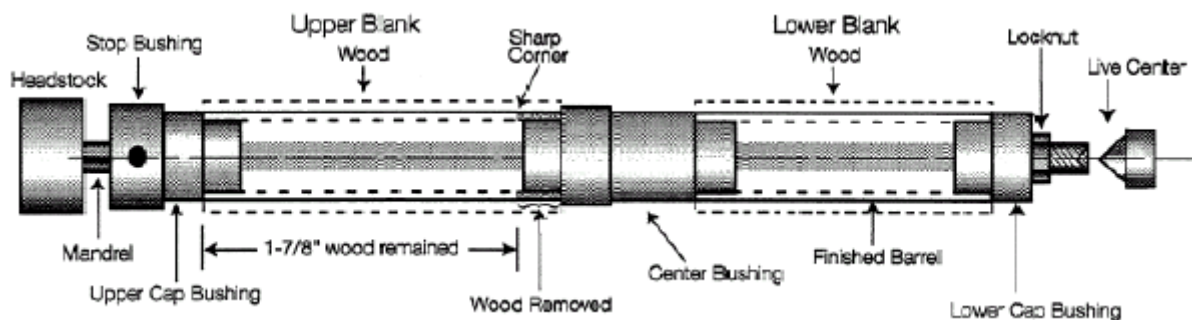

Dreining

- Monter dreiemalen (bushings) og emnene på mandrellen som i diagrammet over.
- Stram til skruen slik at emnene sitter fast, men pass på å ikke stramme for hardt. Det vil kunne ødelegge emnene eller føre til «kast» i oppsettet under dreieingen. Det er å få tak i roterende endestykker med hull til midtakslingen (FN-MTRT1# eller FN-MTRT2#). Dette er et godt alternativ som sparer både tid og utstyr og sikrer at du ikke får kast under dreieingen som vil føre til upresist resultat.
- Sett bakdokken med spissen inn i senterakslingen og stram lett.
- Sjekk at messingskruen er strammet passelig så emnene ikke slurer under dreieingen. Hvis emnene slurer, stram litt til.
- Skarpe dreiejern er alfa og omega! Drei ønsket profil og sørg for å ende opp i flukt med dreiemalene i hver ende.

Fjerne materiale til senter båndet

- Ved hjelp av et delejern fjerner du materialet inn til messingrøret på de nederste 9/32" tommer (7,1 mm) på det øvre emnet. Pass på at du skjærer rett av, i 90° vinkel. Dette emnet skal bli lokket på pennen og skal utstyres med en mansjett (center band) som presses på.
- Nå gjenstår overflatebehandling. Begynn med grovt sandpapir og bytt gradvis oppover i finhetsgrad.
- Avslutt overflatebehandlingen med lakk, polérvoks eller lynlim/kokt linolje behandling etter eget valg.

Fritidsnett

Sammensetting av fyllepenn

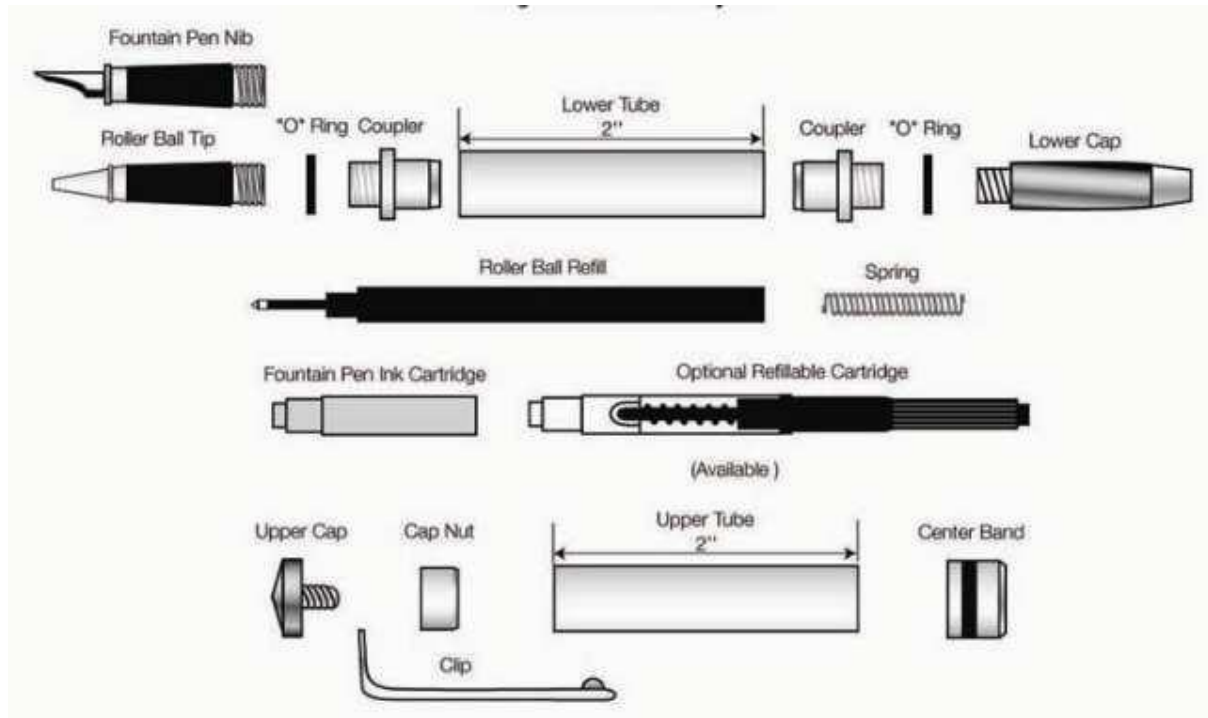

- Sjekk at alle delene er med som angitt på bildet over.

Hoveddel

- Tre O-ringen forbi den gjengede delen på «Coupler» og inn på det glatte området. Gjenta med den andre «Coupler»
 - Press «Coupler» inn i hver ende av «Lower Tube»
 - Skru på plass «Fountain Pen Nib» i den ene enden av «Lower tube».
 - Press inn blekkpatronen inn i den åpne enden av hoveddelen. Det følger med et ekstra messingrør som «fyller opp» tomrommet bak patronen og gjør at man får press på patronen. Et ekstra trykk punkterer forseglingen og slipper blekket frem til spissen.
- TIPS:** For å få frem blekket ut til spissen, kan man stryke forsiktig med et porøst papirark fra innerst av spissen ut mot enden.
- Skru på plass lokket «Lower Cap» på hoveddelen.

Lokk

- Press på plass «Cap Nut» med den glatte enden inn i «Upper Tube». Som oftest er «Cap Nut» montert sammen med «Clip» og «Upper Cap». Da gir det seg selv hvordan den skal monteres.
 - Senter båndet «Center Band» skal presses inn i den andre enden, med gjengene ut. (Det er disse gjengene som skal skru lokket sammen med hoveddelen.)
- TIPS:** Hvis du er opptatt av at vedens tegninger skal løpe riktig fra lokk til hoveddel, er det viktig å montere denne delen korrekt i forhold til gjengingen. Prøv å skru «Center Band» på plass i hoveddelen og sett lokket løst inntil slik at tegningene løper gjennom de to delene korrekt. Sett et lite merke mellom «Center Band» og lokket som viser hvordan disse skal monteres sammen før du tar delene fra hverandre og presser «Center Band» på plass.

Fritidsnett

Husk å korrigere for strammingen: hvis du monterer «Center Band» presist i forhold til slik det var da du løselig skrudde den inn på hoveddelen, så stemmer ikke linjene overens når pennen er ferdig og du skruer lokket stramt til.

Bruk av fyllepennen

- Lokket skrus av og flyttes (skrus) inn på baksiden under bruk.
- Ved bytte av patron, skrus enden fra hoveddelen. Reservepatron kan oppbevares innerst i røret, vendt feil vei.
- Lokket skal alltid være på for å hindre uttørking når den ikke er i bruk!
- Hvis uttørket, kan spissen skrus løs og bløtlegges i vann. Demontering av spissen er nødvendig da materialet du brukte for å lage pennen ikke nødvendigvis tåler slik bløtlegging.

Sammensetting av kulepenn

- Tre O-ringen forbi den gjengede delen på «Coupler» og inn på det glatte området. Gjenta med den andre «Coupler»
- Press «Coupler» inn i hver ende av «Lower Tube»
- Skru på plass «Roller Ball Tip» i den ene enden av «Lower tube».
- Fjern lokket fra «Roller Ball Refill» og tre fjæren inn på spissen.
- Tre «Roller Ball Refill» inn i hoveddelen.
- Skru fast bakstykket «Lower Cap» på hoveddelen.

Lokk

- Press på plass «Cap Nut» med den glatte enden inn i «Upper Tube». Som oftest er «Cap Nut» montert sammen med «Clip» og «Upper Cap». Da gir det seg selv hvordan den skal monteres.
- Senter båndet «Center Band» skal presses inn i den andre enden, med gjengene ut. (Det er disse gjengene som skal skru lokket sammen med hoveddelen.)

TIPS: Hvis du er opptatt av at vedens tegninger skal løpe riktig fra lokk til hoveddel, er det viktig å montere denne delen korrekt i forhold til gjengingen. Prøv å skru «Center Band» på plass i hoveddelen og sett lokket løst inntil slik at tegningene løper gjennom de to delene korrekt. Sett et lite merke mellom «Center Band» og lokket som viser hvordan disse skal monteres sammen før du tar delene fra hverandre og presser «Center Band» på plass.

Husk å korrigere for strammingen: hvis du monterer «Center Band» presist i forhold til slik det var da du løselig skrudde den inn på hoveddelen, så stemmer ikke linjene overens når pennen er ferdig og du skruer lokket stramt til.

Bruk av kulepennen

- Lokket skrus av og flyttes (skrus) inn på baksiden under bruk.
- Lokket skal alltid være på for å hindre uttørking når den ikke er i bruk!
- Ved bytte av patron, skrus enten enden eller baklokket fra hoveddelen.

Du er nå klar for de store signaturene – lykke til!